

ХОЛДИНГОВАЯ  
КОМПАНИЯ  
«АвтоКрАЗ»



## АВТОМОБИЛЬ - САМОСВАЛ **КрАЗ-6510-030** DUMP TRUCK **KrAZ-6510-030**

Передняя и задняя подвески – зависимые, на двух продольных полуэллиптических рессорах, передняя с двумя гидравлическими амортизаторами, задняя – балансира типа.

Рулевой механизм – механический, с гидравлическим усилителем.

Тормозная система – 2-х проводная с раздельным пневматическим приводом.

Рабочая система – тормозные механизмы барабанного типа, с внутренними колодками.

Стояночный тормоз – трансмиссионный тормоз барабанного типа на выходном валу раздаточной коробки; привод механический.

Вспомогательный тормоз – дроссельного типа, привод пневматический, установлен в системе выпуска газов.

Front and rear suspensions – dependent, on two longitudinal semielliptical springs, front – with two hydraulic shock absorbers, rear – balancer type.

Steering gear – mechanical with hydraulic booster.

Brake system – two-conductor with separate air-operated drive.

Service system – drum-type brake gears with inner shoes.

Parking brake – drum-type transmission brake on output shaft of the transfer case, mechanically driven.

Auxiliary brake – throttle-type, air-operated drive installed in exhaust system.

**Автомобиль – самосвал КрАЗ-6510-030** предназначен для перевозки сыпучих и навалочных грузов по всем видам дорог.

**The KrAZ-6510-030 dump truck** is intended for loose and bulk loads transportation on all kinds of roads.

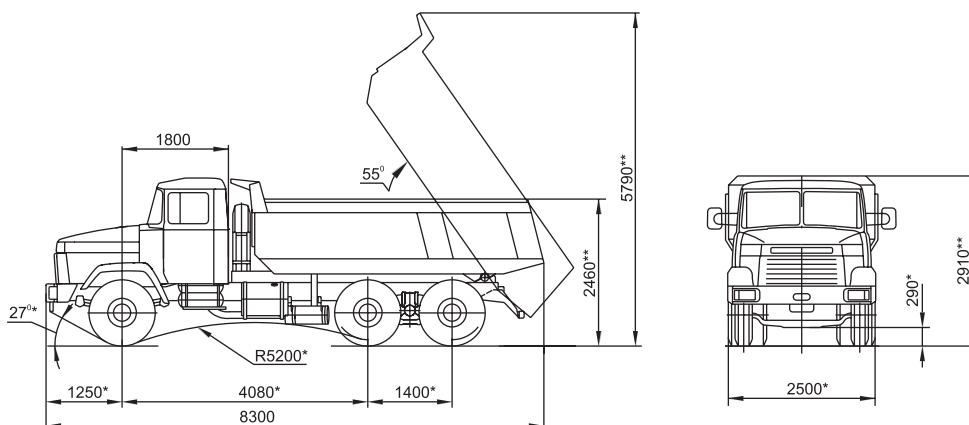

\* full mass

\*\* equipped condition

\* размеры при полной массе

\*\* размеры в снаряженном состоянии

## КрАЗ-6510-030

## KrAZ-6510-030

 HOLDING  
 COMPANY  
 «AvtoKrAZ»

техническая характеристика		specifications
Колесная формула	6x4	Wheel arrangement
Масса снаряженного автомобиля, кг	12400	Truck curb mass, kg
– передаваемая через шины передней оси, кг	4600	– through front axle tyres, kg
– передаваемая через шины тележки, кг	7800	– through bogie tyres, kg
Масса автомобиля полная, кг	26000	Truck full mass, kg
– передаваемая через шины передней оси, кг	5800	– through front axle tyres, kg
– передаваемая через шины тележки, кг	20200	– through bogie tyres, kg
Грузоподъемность, кг	13500	Load carrying capacity, kg
Конструктивно допустимая грузоподъемность, кг	15000	Designally permissible payload, kg
Объем платформы, м <sup>3</sup>	10,5 (12)	Platform capacity, m <sup>3</sup>
Двигатель дизельный, V-образный	ЯМЗ-238М2 (EURO-0)	Engine V-shaped, diesel
Число цилиндров	8	Number of cylinders
Рабочий объем, л	14,86	Engine displacement, L
Мощность, кВт (л.с.) при 2100 мин <sup>-1</sup>	176 (240)	Power, kW (h.p.) – at 2100 min <sup>-1</sup>
Максимальный крутящий момент двигателя, Н*м (кгс*м) при 1250–1450 мин <sup>-1</sup>	883 (90)	Maximum engine torque, N*m (kgf*m) at 1250–1450 min <sup>-1</sup>
Мощность брутто по SAE J816, кВт (л.с.) при 2300 мин <sup>-1</sup>	202 (275)	Gross power under SAE J816, kW (h.p.) at 2300 min <sup>-1</sup>
Максимальный крутящий момент брутто по SAE J816 Н*м (кгс*м) при 1250–1450 мин <sup>-1</sup>	940 (96)	Maximum engine torque under SAE J816, N*m (kgf*m) at 1250–1450 min <sup>-1</sup>
Напряжение бортовой сети, В	24	Voltage, V
Сцепление – двухдисковое, сухое		Clutch – 2-disk, dry
Коробка передач – механическая, пятиступенчатая		Gear box – mechanical, 5-speed
Передаточные числа коробки передач	5,26; 2,90; 1,52; 1,00; 0,66	Gear box ratios
Задний ход	5,48	Backward running
Ведущие мосты – центральные, двухступенчатые, односкоростные с межколесными блокируемыми дифференциалами		Axles drives – central, 2-stage, 1-speed, with interwheel lockable differentials
Передаточное число главной передачи	8,21	Final drive ratio
Раздаточная коробка – механическая двухступенчатая, с межосевым блокируемым дифференциалом		Transfer case – mechanical, 2-shift, with interaxle lockable differential
Передаточные числа раздаточной коробки	0,95/2,28	Transfer case ratios
Шины	12.00R20	Tyres
Топливный бак, л	165	Fuel tank, L
Максимальная скорость, км/ч	80	Maximum speed, km/h
Максимальный преодолеваемый подъем, %	30	Maximum negotiable upgrade slope, %
Контрольный расход топлива, л/100 км	35,0	Control fuel consumption, L/100 km
Радиус поворота, м	12,0	Turning radius, m

**Климатическое исполнение: умеренное и тропическое, температура окружающего воздуха от –45°C до +50°C.**

**Kind of climatic version: temperate "Y" and tropic "T", ambient temperature from – 45°C up to +50°C.**

**По требованию заказчика автомобиль может комплектоваться: предпусковым подогревателем; дополнительным отопителем кабины; открывающимся задним бортом платформы.**

**On the customer's demand, the truck may come complete with the prestarting preheater; cab additional heater; drop rear board of the platform.**